

Schallwand

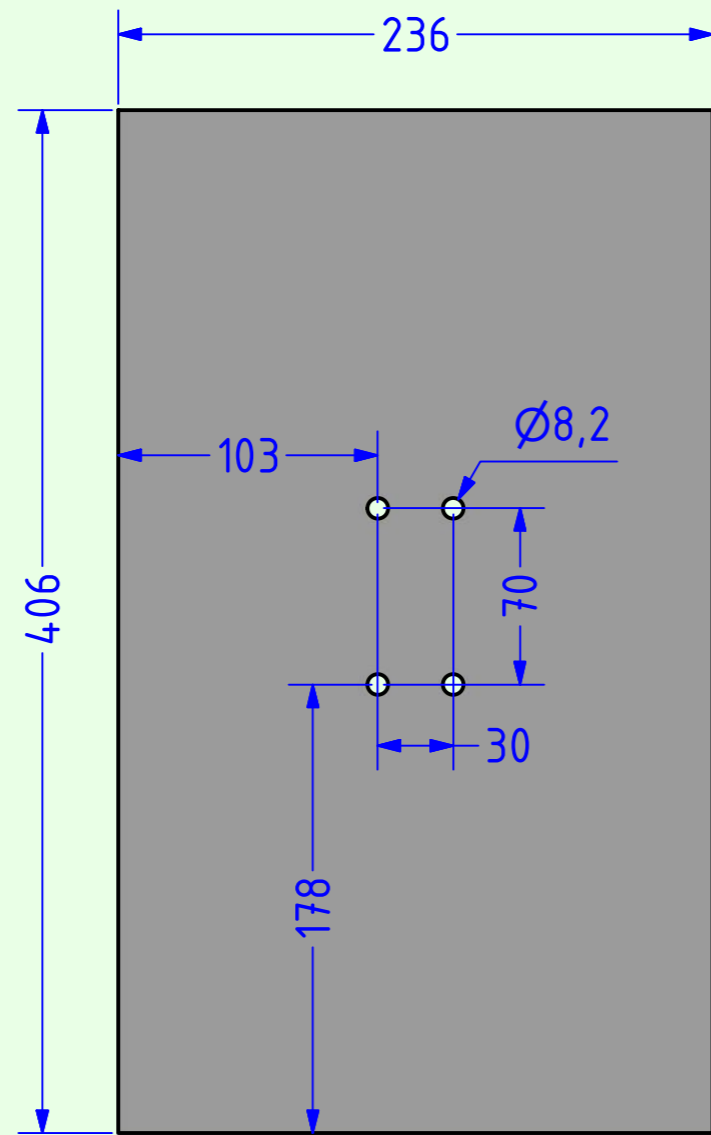

Rückwand

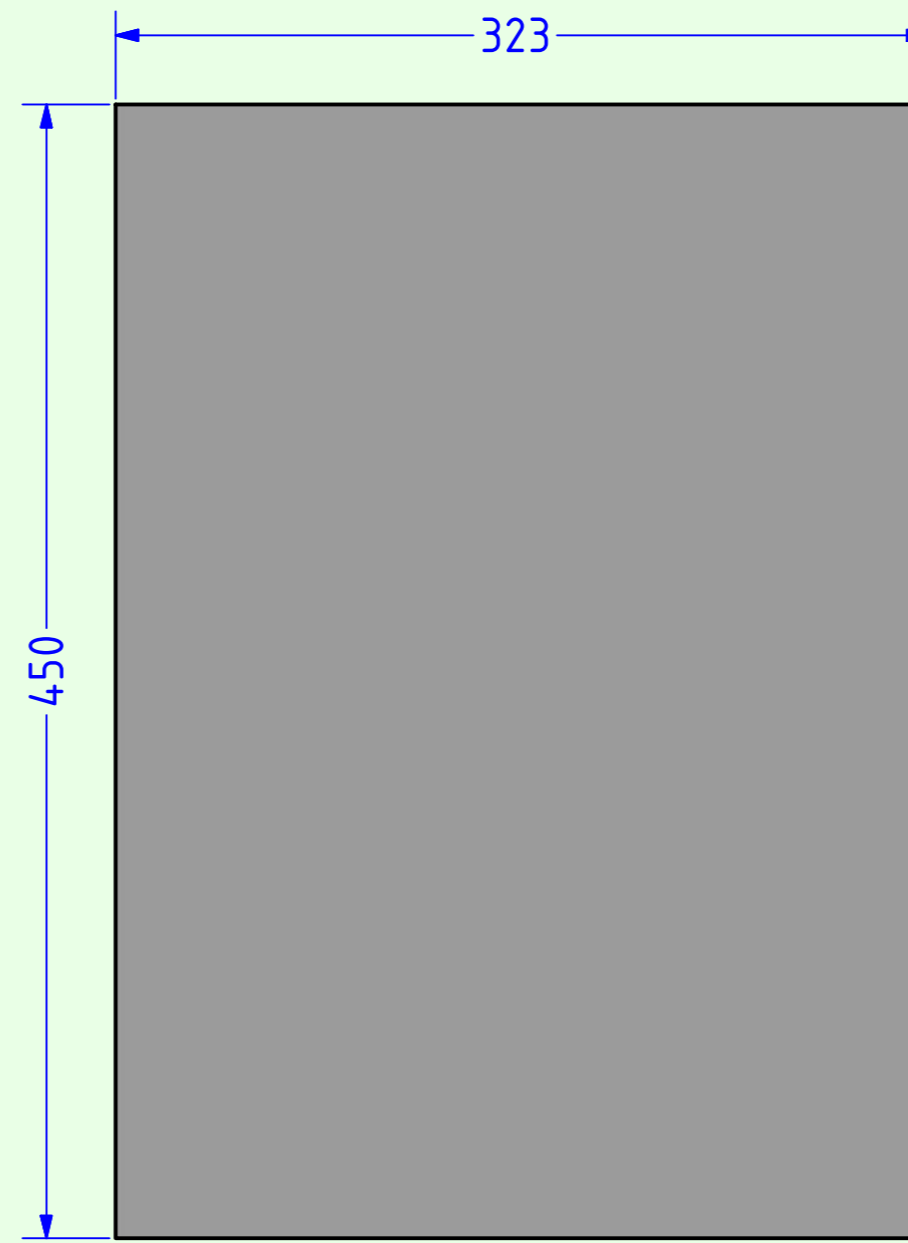

Seitenwand

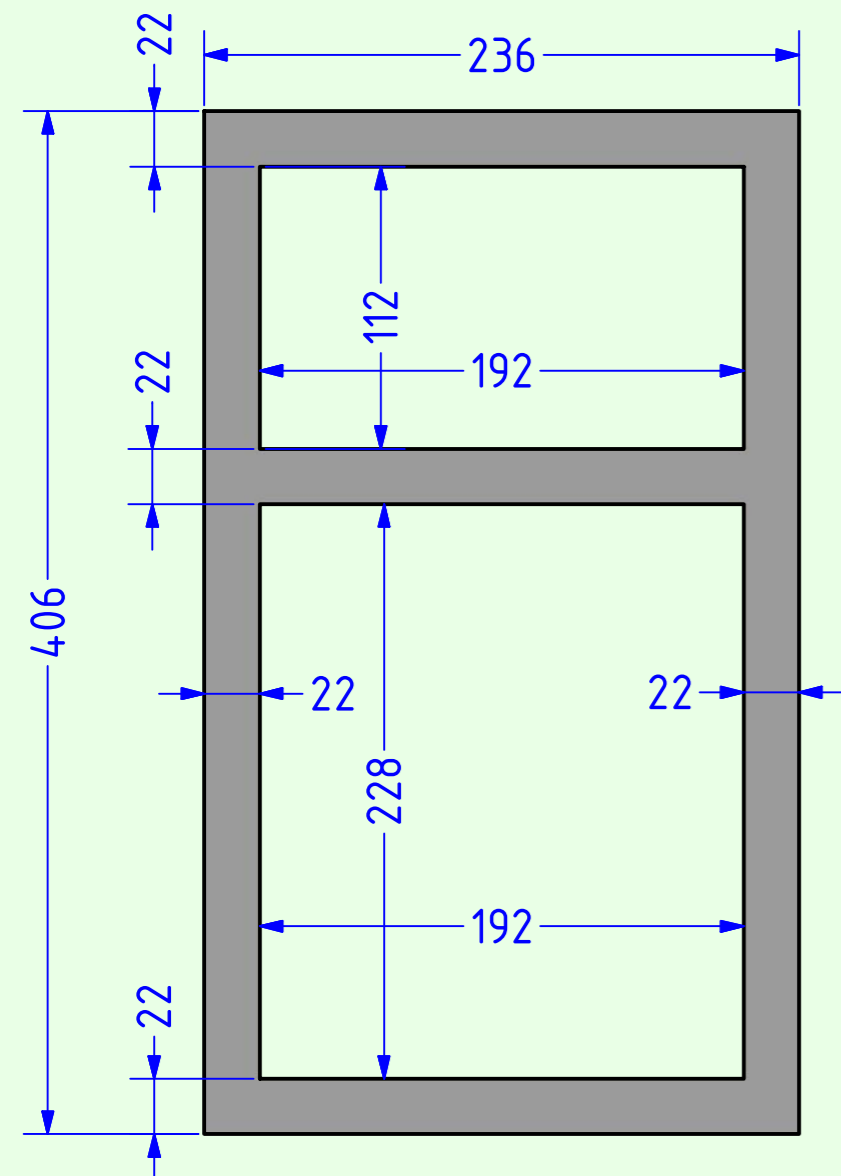

Versteifungsrahmen

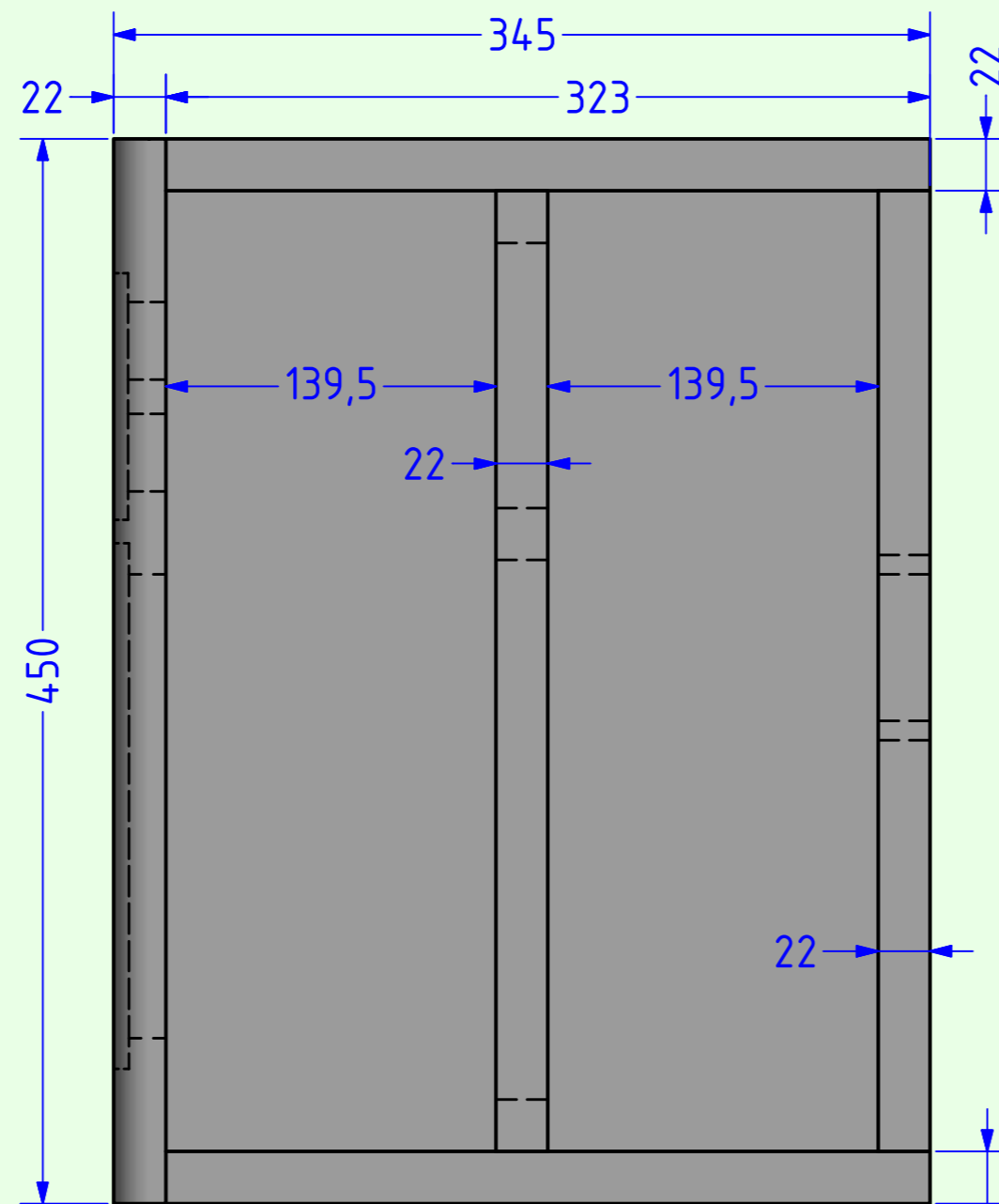

Seitenansicht
(ohne rechte Seitenwand)

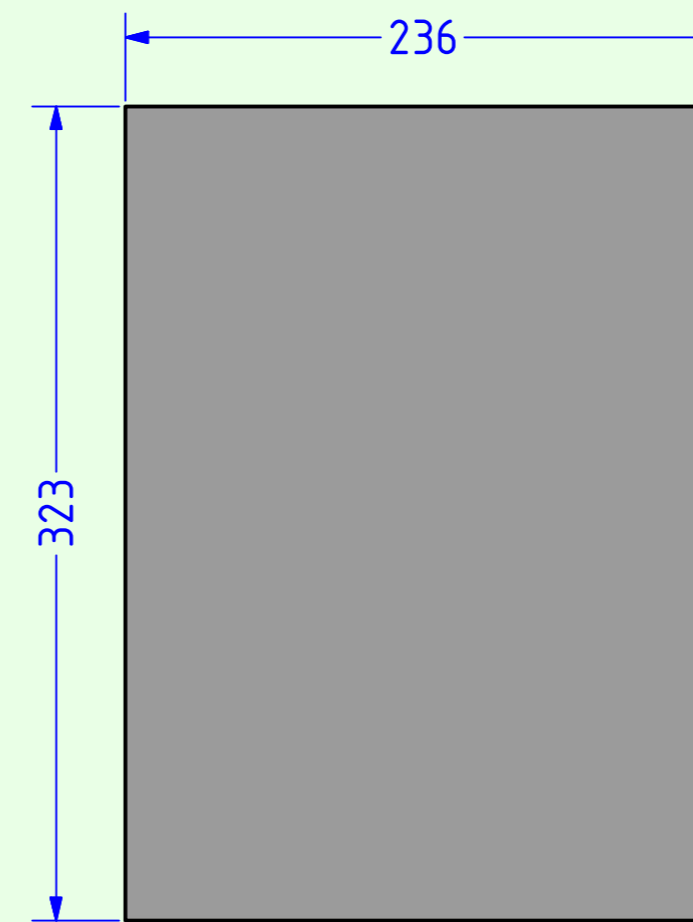

Boden/Deckel

Alle Teile des Gehäuses sind aus 22mm MDF gefertigt.
 Ein Versteifungsrahmen sorgt für zusätzliche Gehäusestabilität.
 In der Rückwand sind Bohrungen für die Einbaubuchsen EB4 vorgesehen.
 Die vertikalen Kanten der Schallwand sind vorne abgerundet (Radius 15mm).

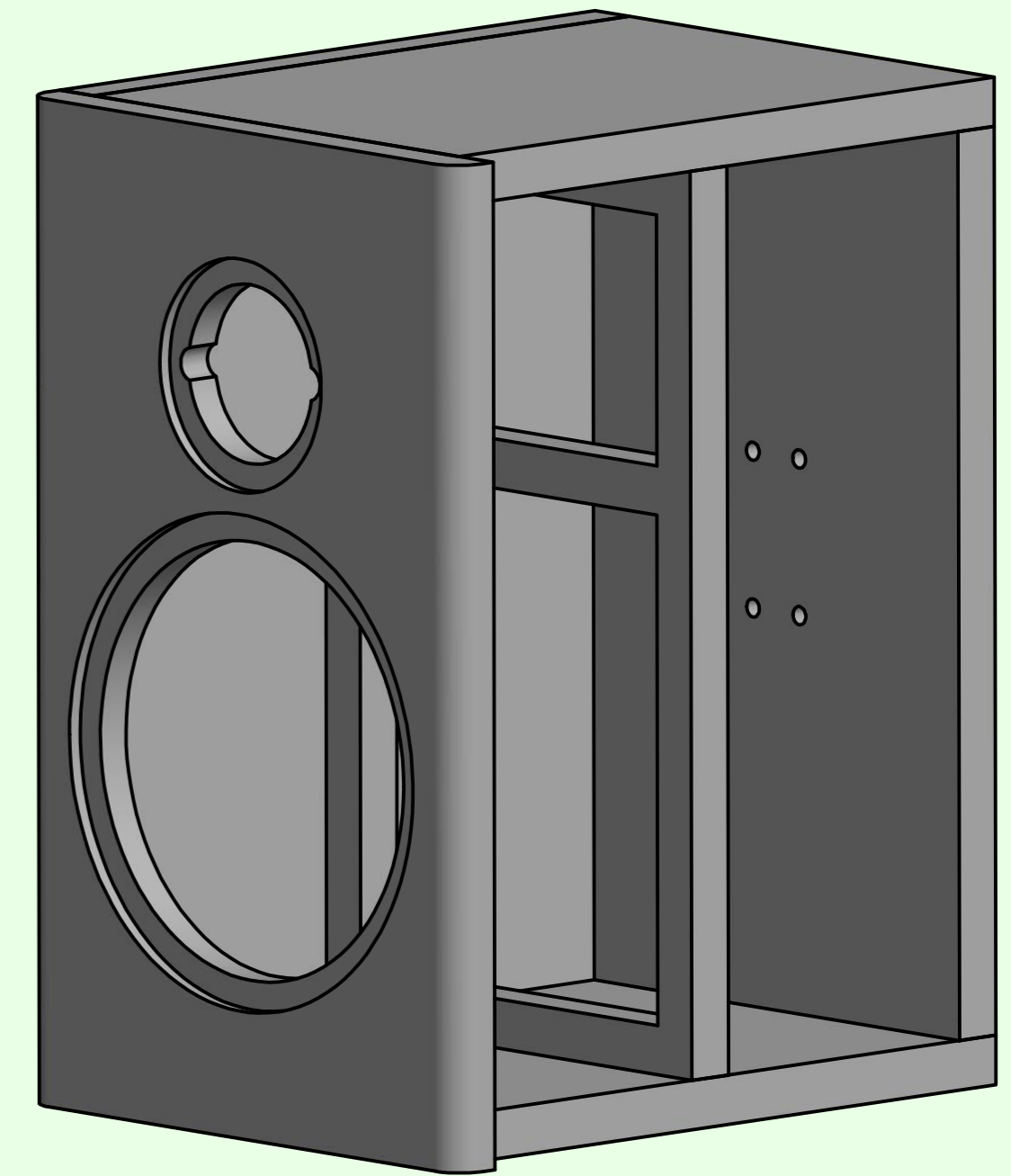

Schrägansicht
(ohne rechte Seitenwand)

A.O.S.	
CM25 Purifi	Tieftöner: Purifi PTT8.0X04-NAB-01 Hochtöner: BlieSMa T34B
Material: 22mm MDF	Blatt 1 (von 1)
Maße: in mm	Datum: 28.12.2024

A.O.S.

CM25 Purifi