

äußere Schallwand

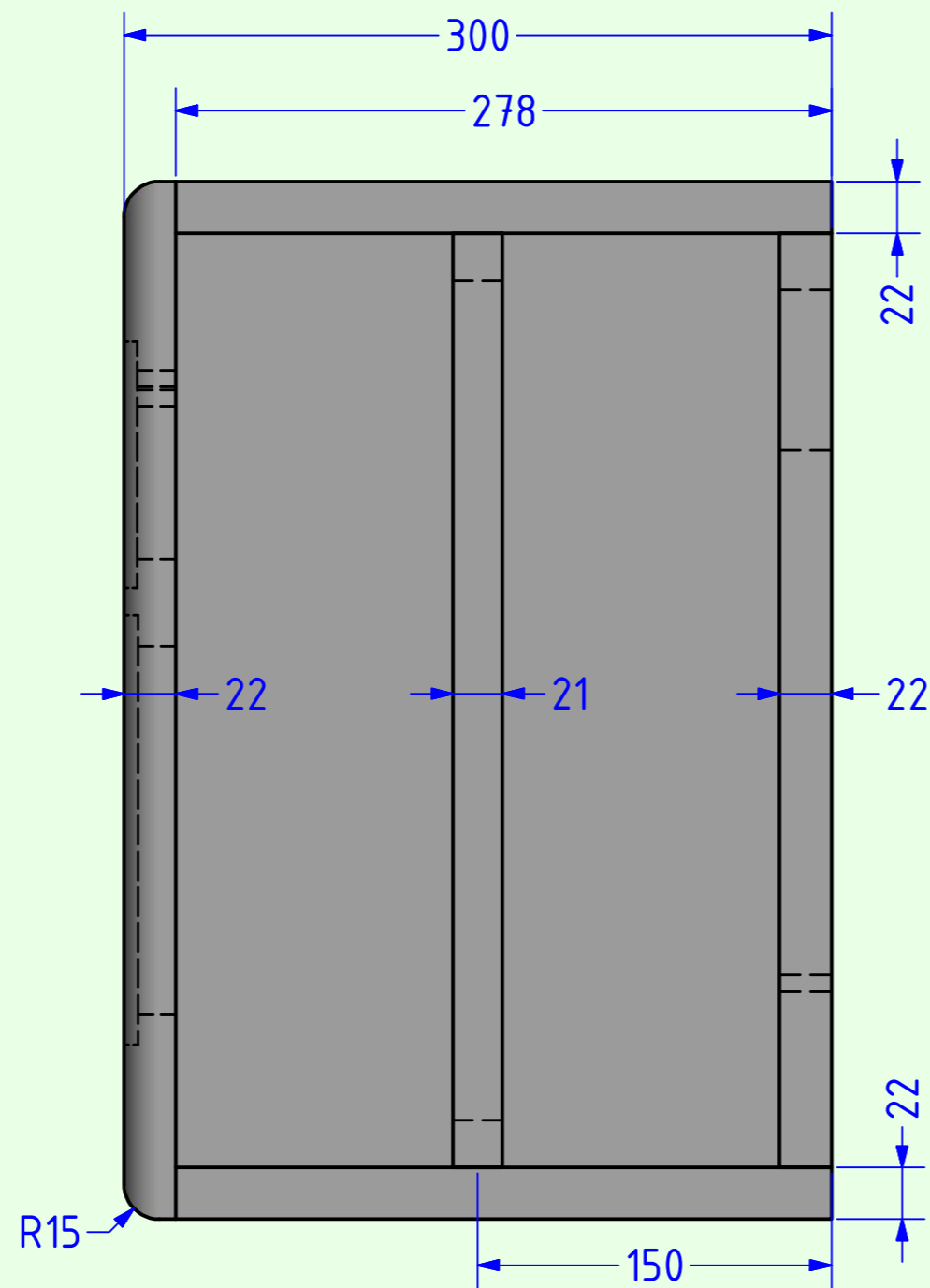

Seitenansicht (ohne rechte Seitenwand)

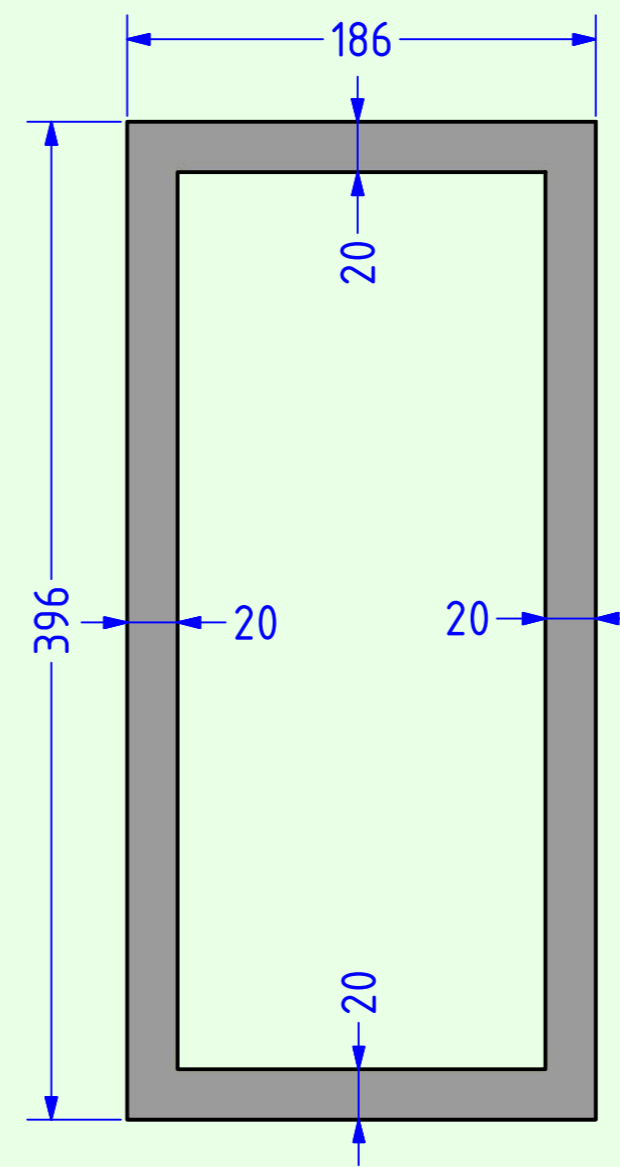

Verstärkungsrahmen

Alle Teile des Gehäuses sind aus 21mm Multiplex (ggf. +1mm Furnier wie in der Zeichnung) gefertigt.

Die vorderen Kanten der Schallwand sind abgerundet (Radius 15mm).

Ausschnitt für Reflex-Rohr

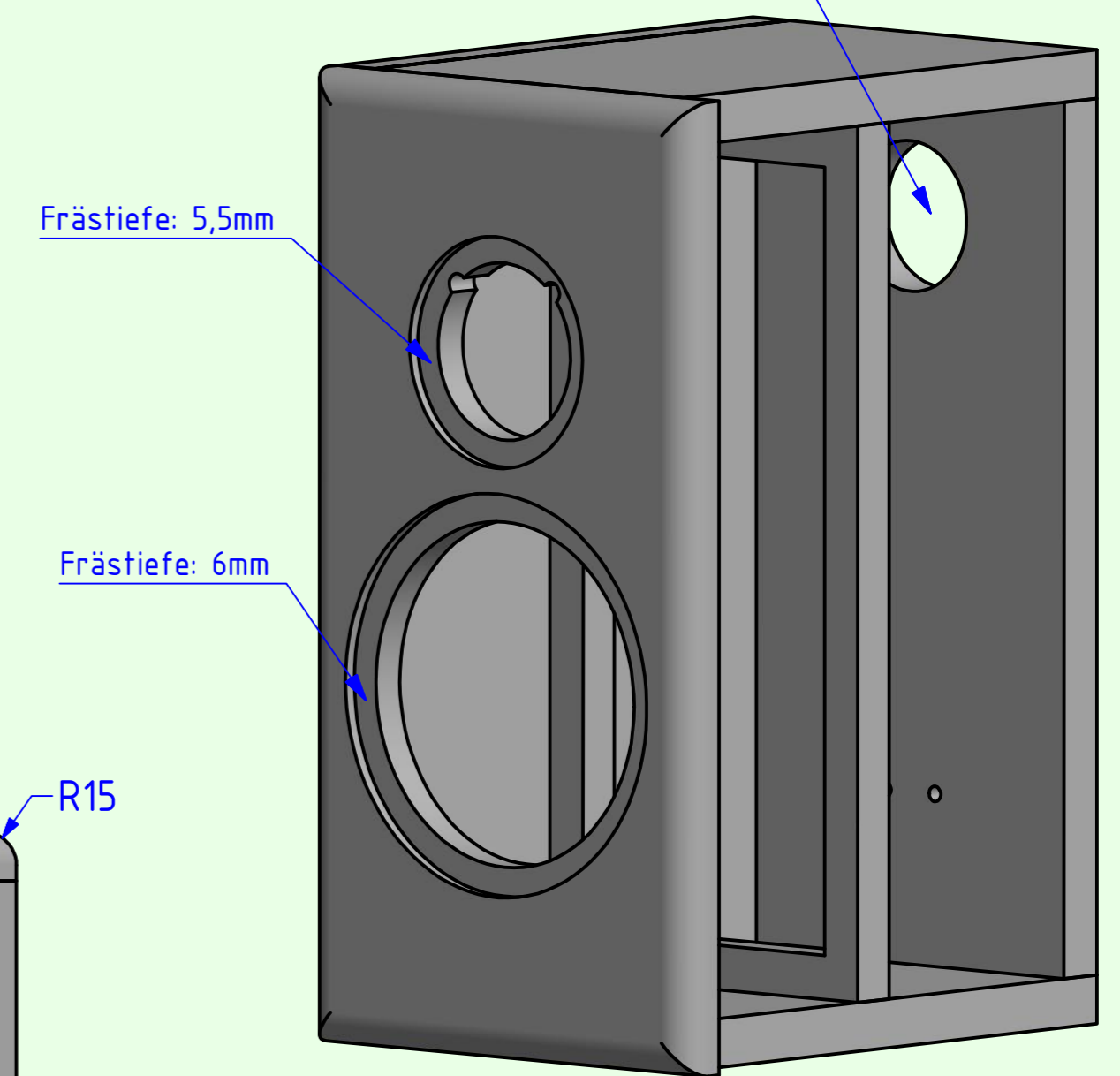

Schrägansicht (ohne rechte Seitenwand)

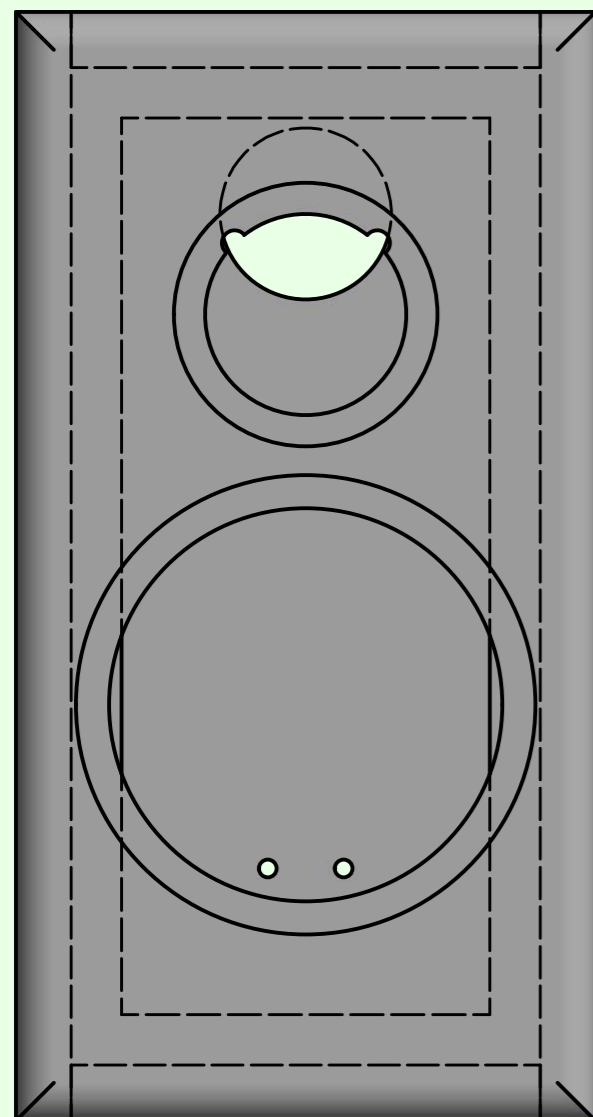

Ansicht von vorne

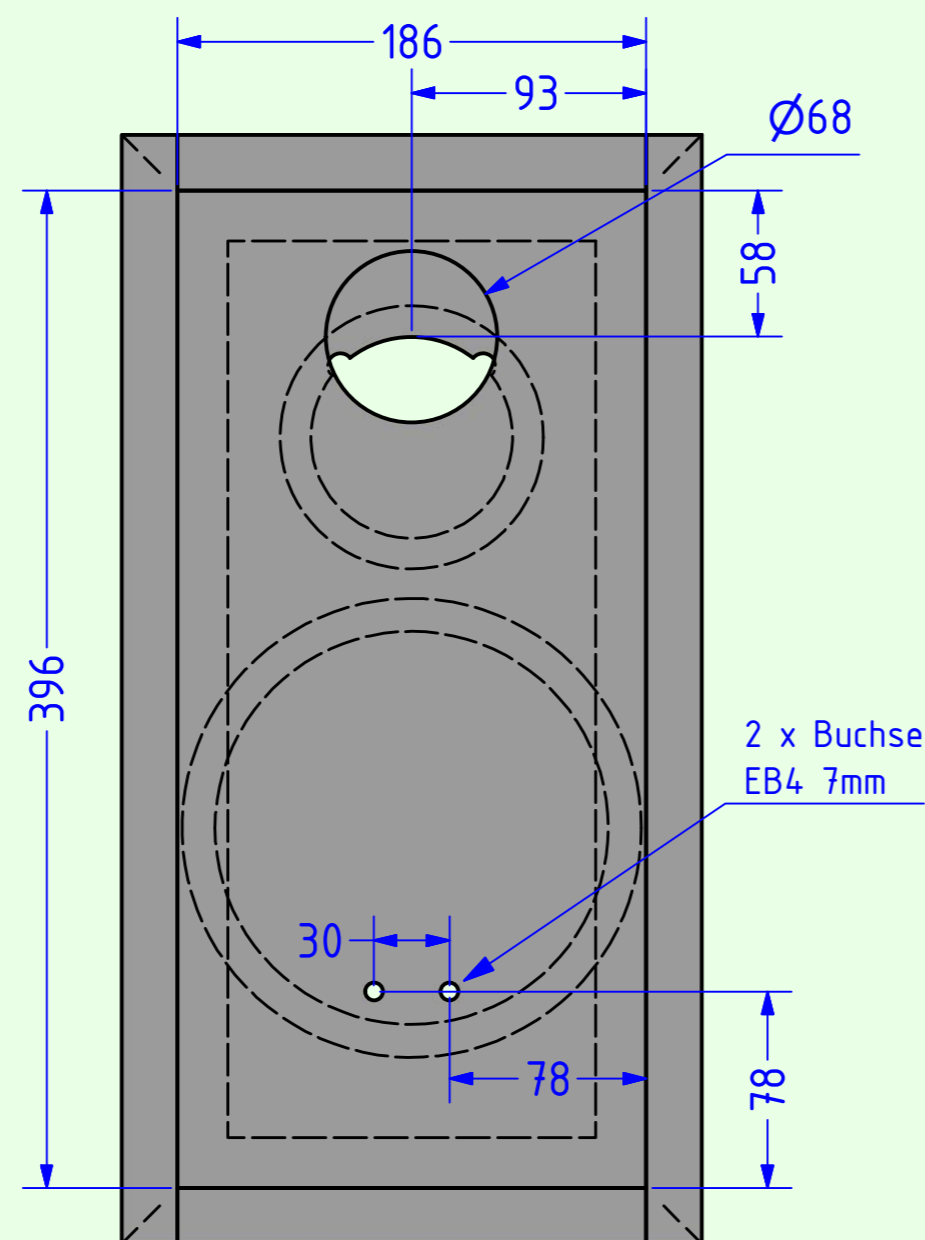

Ansicht von hinten

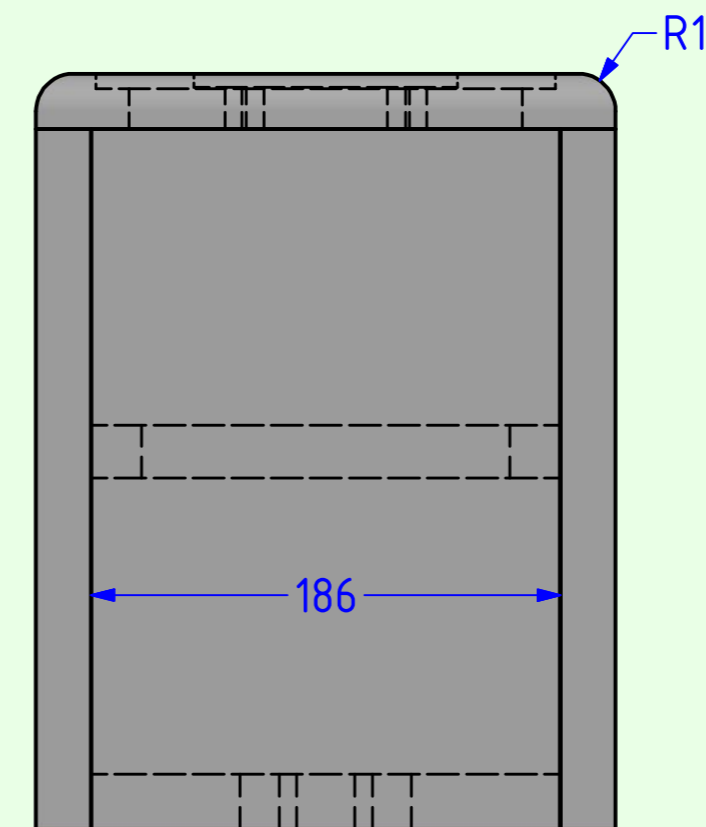

Ansicht von oben

A.O.S.	
Studio 22 REF Be oder GL	TT: 18W/4531G01 HT: D3004/6640 od. D3004/6600
Material: 21mm Multiplex	Maße: in mm
	Datum: 6.4.2013

A.O.S.

Studio 22 Gehäuse (ohne rechte Seitenwand)